



## Kipper auf Alu-Pritsche mit Stauraum

- ▶ Hubwinkel: **ca. 43°**
- ▶ Hubzeit: **< 8 Sekunden**
- ▶ Hydraulische Elektropumpe: **12 V - 1800 W**
- ▶ Pritsche aus Aluminium mit abklappbaren und abnehmbaren Bordwänden
- ▶ Kabelfernbedienung

### Technische Daten

	Dieselmotorisierung	Elektromotorisierung
	Diesel 600	8 oder 12 Batterien
Motor	Kubota	Advanced Technology 48 V
Anordnung	Zentral quer	Zentral quer
Hubraum (cm <sup>3</sup> )	599	Elektromotor mit separater Ansteuerung und elektronischer Variomatik
Leistung max. kW EEG // PS	11,2 bei 3600 tr/mn // 15,2 PS	4/5,4 PS (11 kurzzeitige Höchstleistung//15 PS)
Drehmoment (Nm bei U/Min.)	34 / 2200	-
Max. Drehzahl beladen (U/Min.)	3600	-
Versorgung	Indirekte Einspritzung	Gleichstrom
Wechselstromlichtmaschine	500 W	-
Betriebsbatterie	12 V 40 Ah	12 V 40 Ah
Antriebsbatterie	-	8 oder 12 Batterien AGM (wartungsfrei)
Ladestrom für Ladegerät	-	Spannung 220 V 16 A
Kraftübertragung	Variomatik mit stufenloser Kraftübertragung	Stufenloser Antrieb
Lenkung	Zahnstangenlenkung	Zahnstangenlenkung
Bremse	Zweikreisbremsanlage mit lastabhängigem Regler und automatischer Bremsennachstellung Brems Scheiben vorne 240 mm, Bremsstromeln hinten 160 mm Mechanische Handbremse	
Federung	Vorne Einzelradaufhängung mit Dreieckslenker vom Typ Mac-Pherson, Schraubenfedern Hinten Einzelradaufhängung mit Tragarmen, Schraubenfedern	
Bereifung	145/70R13	145/70R13
Tank	24 L	-
Höchstgeschwindigkeit (km/h)	ca. 75	ca. 45
Reichweite (km)*	ca. 530	bis 80 km
Verbrauch (L/100 km)	ca. 4,5	-

\* Optimale Nutzung, abhängig von den Nutzungsumständen: Wir beraten Sie gerne.

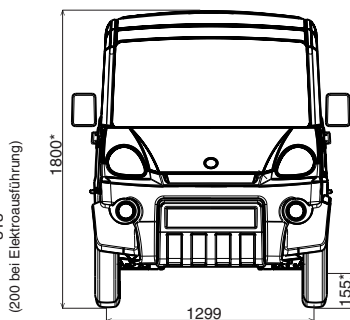
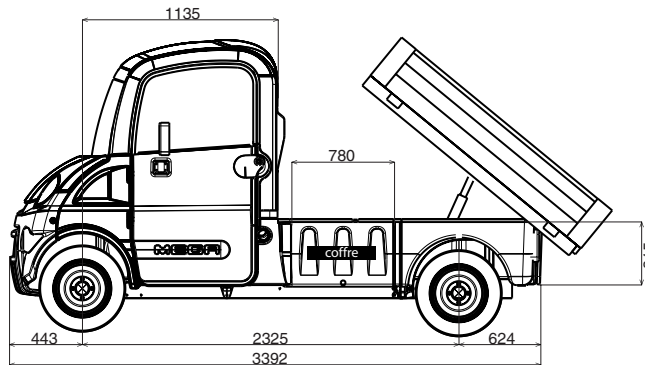

4 Farben zur Auswahl

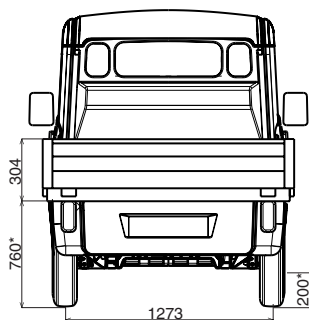
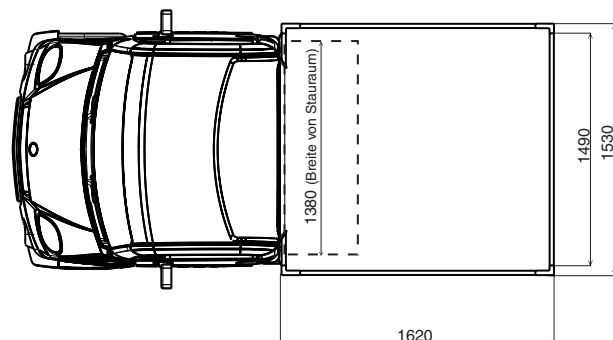

## Abmessungen (mm)

Radstand	2325
Gesamtlänge	3392
Gesamtbreite (ohne Aussenspiegel)	1530
Gesamthöhe*	1800*
Nutzlänge der Ladefläche	1620
Nutzbreite der Ladefläche	1490
Innenabmessungen von Stauraum	1380 L x 780 l x 315 h (200 h bei Elektroausführung)
Bordwandhöhe	304
Höhe zwischen Boden und Pritsche	760*
Höhe zwischen Boden und Stauraumboden	380* (480* bei Elektroausführung)
Bodenfreiheit vorne	155*
Bodenfreiheit hinten	200*
Spurweite vorne	1299
Spurweite hinten	1273
Überhang hinten	624

\* Unbeladenes Fahrzeug + oder - 20 mm

## Gewicht (kg)

	Diesel 600	Elektro 8 Batterien	Elektro 12 Batterien
Eigengewicht	538	708	818
Nutzlast	412	412	302
Höchst zulässiges Gesamtgewicht	950	1120	1120
Max. zulässige Vorderachslast	475	520	520
Max. zulässige Hinterachslast	690	690	690

## Grundausrüstung

- ▶ Stauraum unter Alu-Pritsche
- ▶ Diebstahlsicherung
- ▶ 3-Stufen-Scheibenwischer, elektrische Scheibenwaschanlage
- ▶ Automatisches Blinken der Warnblinkanlage bei abrupter Geschwindigkeitsreduktion
- ▶ Automatiksicherheitsgurte
- ▶ Innenrückspiegel
- ▶ Rückspiegel links und rechts
- ▶ Getönte Scheiben
- ▶ 3-Stufenheizung
- ▶ Motorschalldämmung
- ▶ Warnsummer für «Licht-an»
- ▶ Einschalten der Innenraumbeleuchtung bei Türöffnung
- ▶ Aschenbecher und Zigarettenanzünder
- ▶ Handschuhfach, Fach für 2 x 1,5 Liter Flaschen, Türfach und Stauraum unter Sitz (Dieselausführung)
- ▶ Radiovorbereitung
- ▶ Sonnenblende
- ▶ Abschliessbarer Tankdeckel
- ▶ Gummimatten
- ▶ Radzierkappen
- ▶ Wahlschalter für hohe und tiefe Geschwindigkeit (Elektroausführung)

## Zubehör

- ▶ Zahlreiche Optionen sind verfügbar (siehe entsprechendes Datenblatt)

